



## Пневматические роликовые вибраторы OR, Италия



### Системы содействия движению

Внешние роликовые пневматические вибраторы OR отличаются пониженным или практически отсутствующим трением ввиду высокой частоты и высокой центробежной силы. В то же время вибраторы OR полностью нечувствительны к акустическому резонансу.

Вибрация роликовых вибраторов OR порождается ротором, который описывает эпициклоидальное движение в клетке из закаленной стали. Роликовые вибраторы OR порождают высочайшие частоты и центробежную силу при малом потреблении энергии на столь высокую силу.

Для работы необходимы двухходовой клапан и фильтрованный сжатый воздух. Данные устройства используются для предотвращения образования заторов и дырок, для содействия движению материала в силосе и бункере, для грохочения, прессования, отделения, разделения и очистки.



### Технические характеристики:

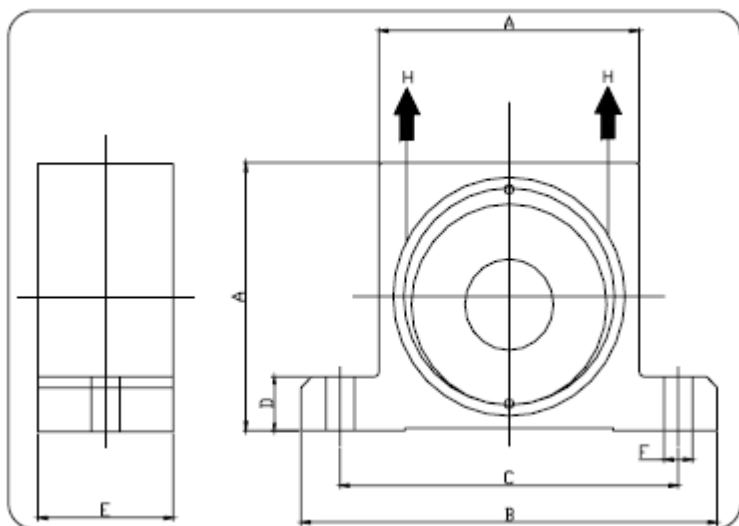

Тип	A (мм)	B (мм)	C (мм)	D (мм)	E (мм)	F (мм)	H	Вес (кг)
OR 50	50	86	68	12	30	7	1/8"	0.370
OR 65	65	113	90	16	36	9	1/4"	0.760
OR 80	80	128	104	16	40	9	1/4"	1.270
OR 100	100	160	130	20	52	11	3/8"	2.600

- Существует 4 размеров
- Максимальная рабочая температура: 200 C
- Серия сертифицирована ATEX II3D

## Преимущества:

- Возможна работа без смазки
- Высокая акселерация
- Высокая центробежная сила
- Низкий уровень шума
- Низкое потребление воздуха
- Нет необходимости в техническом обслуживании