



Комплексные решения для сыпучих продуктов
• хранение • транспортирование • дозирование • просеивание • автоматизация

СТАДС Инжиниринг

Россия, 117403, г. Москва, ул. Мелитопольская, дом 1, корп. 2;
телефон (многоканальный): (495) 646-06-36; e-mail: info@stads.ru, www: stads.ru

VB, VBI виброаэраторы, Италия



Системы содействия движению

Вибраторы и системы содействия движению играют важную роль в осуществлении складирования и эффективной разгрузки порошковых материалов

В любом резервуаре или силосе поток материала гораздо быстрее движется в центре, чем по бокам. Тем не менее, импульс центральной массы передается и ко внешним сторонам силоса, откуда по инерции материал перемещается вниз, гораздо медленнее, но непрерывно. Лишь немногие порошковые материалы очень легко скользят. Подавляющее большинство таких материалов невозможно извлечь из силосов или бункеров без применения специальных технологий содействия движению.

Вибрационные вентиляторы типа VB, VBI, VBE, VBM сочетают аэрацию материала при давлении вплоть до 6 бар с легкой вибрацией стенки резервуара или силоса. Благодаря специальному выбору конструктивных материалов, ущерб силосам исключен даже при работе с абразивными материалами.

Сжатый воздух поступает в материал напрямую через силиконовый фланец вибратора, прилегающий к внешней стенке силоса. Интенсивность вибрации регулируется рабочим давлением. Благодаря периодическому рабочему циклу и средней длительности струи воздуха в 5 секунд, потребление воздуха очень малое.



Конструкция и размеры (мм):

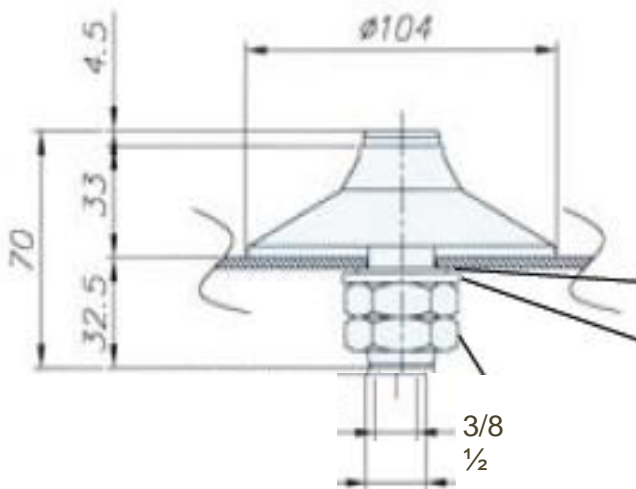

Технические характеристики:

- Максимальная рабочая температура: от - 40 0 С до 170 0 С
- Регулируемая рабочим давлением 2 до 6 бар интенсивность вибрации
- Потребление воздуха 30 нормальных литров в секунду (для одного вибратора)
- Максимальная длительность струи воздуха 5 секунд

Выбор количества вибраторов:

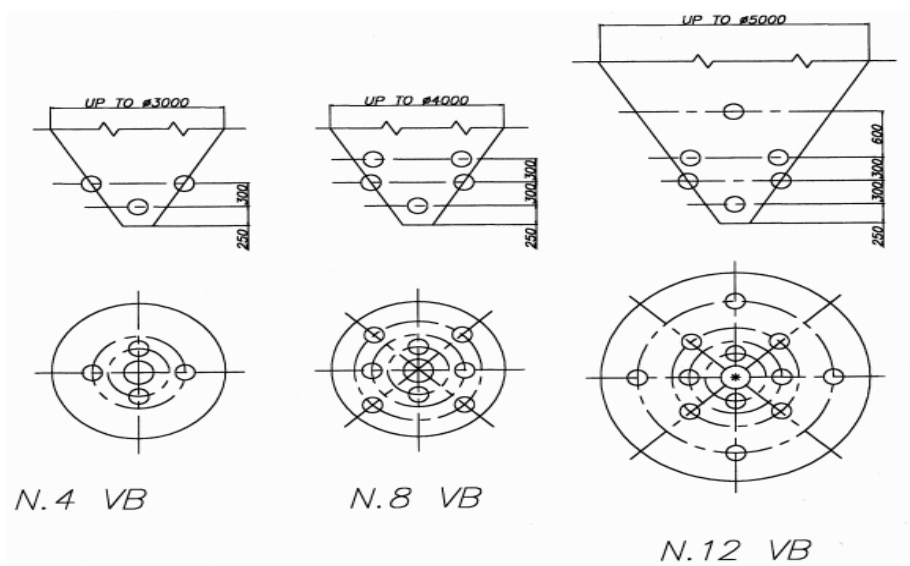

Эксплуатационные преимущества:

- Прочность конструкции
- Простота установки
- Самоочищающийся
- Устойчивость к трению
- Для порошковых и гранулированных материалов
- Возможность использования для пищевых продуктов (одобрено Федерацией Здравоохранения).

Опции и аксессуары:

- С осью из нержавеющей стали (тип VBI)
- Для внешней установки (тип VBE)
- Миниатюрная версия (тип VBM)
- Комплект состоит из 4 вибраторов

Возможности применения:

